

NEW

- Inklus un zoom puissant
- Mit einer Profi-Zoomlampe
- Met professionele zoom

+ 300
dessins modèles
Motive
plaatjes

ZOOMY

6+

La machine pour dessiner à l'infini
Der Projektor für unendlichen Zeichenspaß.
De machine voor oneindig tekenplezier.

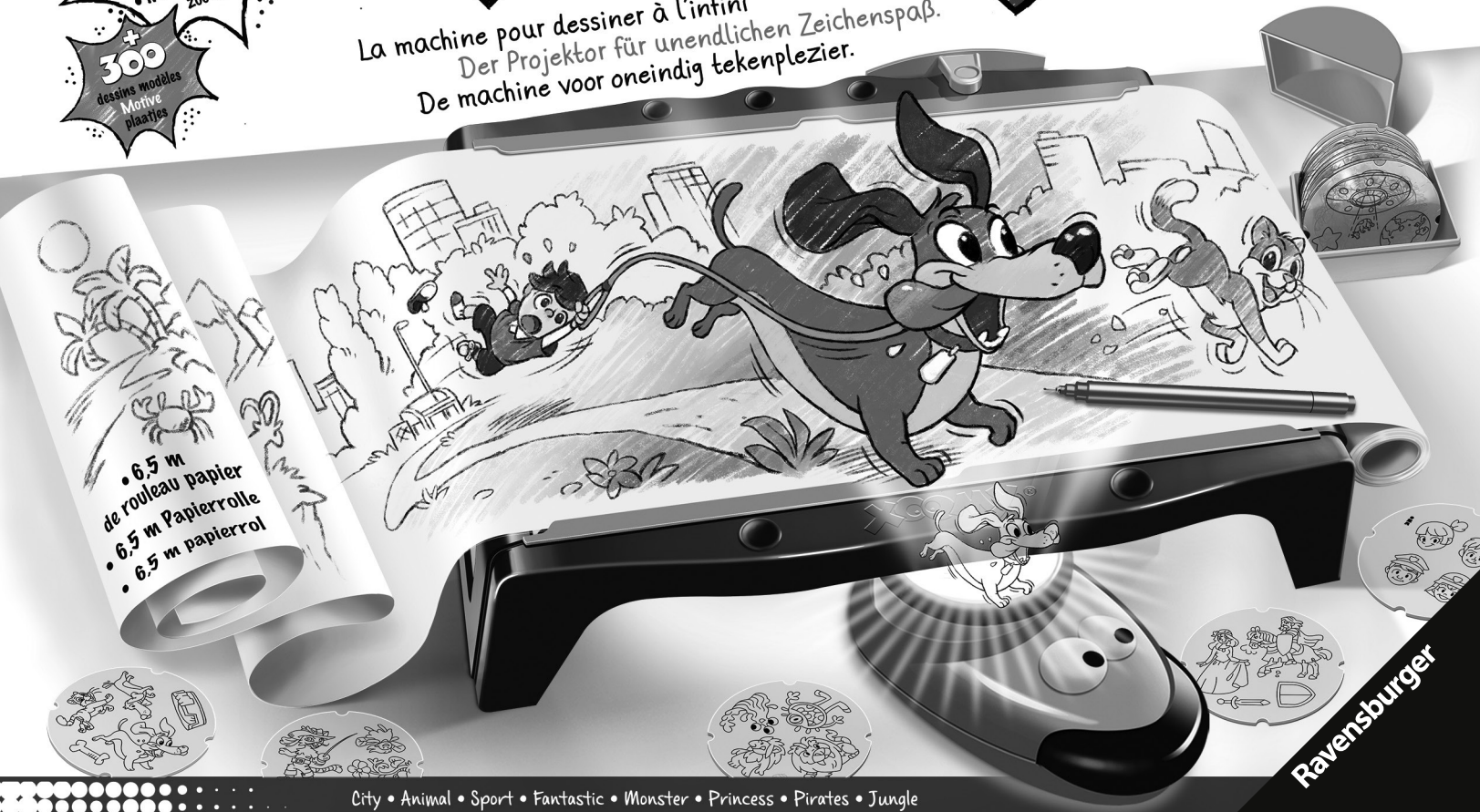

- 6,5 m de rouleau papier
- 6,5 m Papierrolle
- 6,5 m papierrol

City • Animal • Sport • Fantastic • Monster • Princess • Pirates • Jungle

Ravensburger



E Contenu et présentation de Xoomy® :

Description du contenu :

- 1** Table à dessiner Xoomy®
- 2** Zoom avec LED
- 3** Compartiment de rangement du zoom
- 4** Boîte de rangement des films
- 5** Rouleau de papier
- 6** Dévidoir
- 7** 10 feuilles d'activités format A4
- 8** 72 films
- 9** 1 stylo-feutre noir

Le zoom :

- a** Fenêtre pour poser le film
- b** Bague bleue pour régler la taille du dessin choisi
- c** Interrupteur Marche / Arrêt

D Inhalt und Aufmachung von Xoomy®:

Bezeichnung der Inhalte:

- 1** Xoomy® Zeichentisch
- 2** LED-Zoomlampe
- 3** Zoomlampenhalter
- 4** Motivfolienbox
- 5** Papierrolle
- 6** Papierrollenhalter
- 7** 10 bedruckte DIN A4-Themenblätter
- 8** 72 Motivfolien
- 9** Schwarzer Filzstift

Die LED-Zoomlampe:

- a** Fenster zum Einlegen der Motivfolien
- b** Blauer Ring zur Einstellung der Größe des gewünschten Motivs
- c** Schalter: Ein/Aus



Contenuto e presentazione di Xoomy®:

Descrizione del contenuto:

- 1 Tavolo da disegno Xoomy®
- 2 Lampada zoom a LED
- 3 Supporto lampada zoom
- 4 Box pellicole con le figure
- 5 Rotolo di carta
- 6 Supporto rotolo di carta
- 7 10 fogli formato A4 stampati a tema
- 8 72 pellicole con le figure
- 9 Pennarello nero

Lampada zoom a LED:

- a finestra per l'inserimento delle pellicole con le figure
- b anello blu per impostare la grandezza della figura scelta
- c interruttore: acceso/spento



Inhoud en gebruik van Xoomy®:

Beschrijving van de inhoud:

- 1 Xoomy® tekenafel
- 2 LED-zoomlamp
- 3 zoomlamphouder
- 4 doosje voor films
- 5 Papierrol
- 6 Papierrolhouder
- 7 10 bedrukte DIN-A4-themabladen
- 8 72 films
- 9 zwarte viltstift

De LED-zoomlamp:

- a Venster voor het inleggen van de films
- b Blauwe ring om de grootte van de gewenste film in te stellen
- c Schakelaar: aan/uit



Contents and layout of Xoomy®:

Contents:

- 1 Xoomy® drawing table
- 2 LED zoom lamp
- 3 Zoom lamp holder
- 4 Image slide box
- 5 Paper roll
- 6 Paper roll holder
- 7 10 printed A4 theme sheets
- 8 72 image slides
- 9 Black felt-tip pen

The LED zoom lamp:

- a Window for inserting image slides
- b Blue rotating ring to adjust the size of the selected image
- c On/off switch



Contenido y presentación de Xoomy®:

Nombre de los componentes:

- 1 Mesa de dibujo Xoomy®
- 2 Lámpara-zoom de led
- 3 Soporte para la lámpara-zoom
- 4 Caja para las transparencias con diseños
- 5 Rollo de papel
- 6 Soporte para el rollo de papel
- 7 10 hojas temáticas ilustradas DIN-A4
- 8 72 transparencias con diseños
- 9 Rotulador negro

La lámpara-zoom de led:

- a Ventana para colocar las transparencias con diseños
- b Aro azul para ajustar el tamaño del diseño deseado
- c Interruptor: Encendido/Apagado



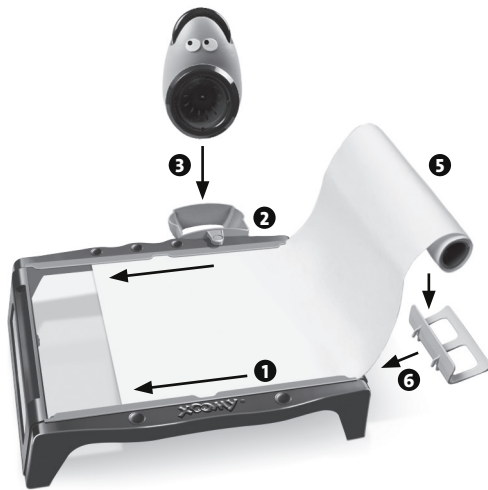

4

F Conseils avant de commencer :

Afin de préserver Xoomy® le plus longtemps possible, voici quelques conseils à suivre :

La table Xoomy® :

Pose Xoomy® devant toi sur la table, la vitre sur le dessus ❶ Accroche le dévidoir à gauche ou à droite de ta table Xoomy®. ❷ Place ton rouleau de papier dessus, le début du rouleau tourné vers le haut. Détache l'autocollant du papier. ❸ Pour empêcher ton œuvre de glisser pendant le dessin, glisse le papier sous les réglettes supérieure et inférieure.

Tu souhaites ranger ton zoom en toute sécurité ? ❹

Place-le dans le compartiment prévu à cet effet, le visage tourné vers le haut. ❺ À la fin de l'activité, il sera ainsi à l'abri, prêt à resservir la prochaine fois. **Attention !** N'oublie pas de l'éteindre avant ! La boîte verte sert à ranger les films. ❻ Tu peux l'accrocher à droite ou à gauche de la table.

Le couvercle est très simple à fermer. ❼



D Ratschläge vor Beginn:

Damit du lange Spaß an deinem Xoomy® hast, solltest du vor Beginn ein paar Ratschläge beachten:

Der Xoomy®-Tisch:

Stelle deinen Xoomy®, mit der Scheibe nach oben, vor dich auf einen Tisch. ❶ Hake den Papierrollenhalter links oder rechts an deinem Xoomy® Tisch ein. ❷ Lege deine Papierrolle auf den Halter, dass du den Anfang der Rolle von oben sehen kannst. Entferne jetzt den Sticker vom Papier. ❸ Damit dein Kunstwerk beim Malen nicht verrutscht, führst du das Papier oben und unten in die Papierführungen ein. Möchtest du die Zoomlampe sicher verstauen? ❹

Du kannst sie, mit dem Gesicht nach oben schauend, in den Zoomlampenhalter einstecken. ❺ Dort ist sie nach dem Zeichnen sicher verstaut und steht für den nächsten Einsatz bereit. **Achtung!** Vergiss nicht, die Zoomlampe vorher auszuschalten.

In der kleinen grünen Box kannst du deine Motivfolien ❻ verstauen und an der Tischseite links oder rechts einhaken. Der Deckel lässt sich ganz einfach verschließen. ❼



I Consigli prima di cominciare:

Se vuoi divertirti a lungo con il tuo Xoomy®, leggi i nostri suggerimenti prima di iniziare a utilizzarlo:

Tavolo da disegno Xoomy®:

Appoggia sul tavolo, davanti a te, il tuo Xoomy® con la lastra rivolta verso l'alto. **1** Aggancia il supporto per il rotolo di carta al tavolo Xoomy®, a sinistra o a destra. **6** Metti il rotolo di carta sul supporto in modo che l'inizio del rotolo sia visibile dall'alto. Ora rimuovi l'adesivo dalla carta. **5** Per evitare che la tua opera d'arte si sposti mentre disegni, inserisci la carta, sopra e sotto, nelle guide per la carta. Vuoi sistemare la lampada zoom in tutta sicurezza? **2** Allora infilala nel suo supporto, con il volto che guarda verso l'alto. **3** Quando avrai finito di disegnare, puoi lasciarla lì: è al sicuro e pronta per essere utilizzata di nuovo. **Attenzione!** Non dimenticarti di spegnere la lampada zoom. Puoi inserire le pellicole con le figure **3** nel piccolo box verde e agganciarlo

NL Tips voordat je begint:

Voordat je begint een paar tips, om lang plezier van Xoomy® te hebben:

De Xoomy®-tekentafel:

Zet de Xoomy®, met de plaat naar boven voor je op tafel. **1** Haak de papierrolhouder links of rechts aan je Xoomy® tekentafel. **6** Leg je papierrol op de houder, zo dat je het begin van de rol van boven kunt zien. Verwijder dan de sticker van het papier. **5** Plaats het papier onder en boven in de papiergeleiders, zodat je kunstwerk niet verschuift. Wil je de zoomlamp veilig opbergen? **2** Je kunt deze, met het gezicht naar boven, in de zoomlamphouder doen. **3** Daar is hij als je klaar bent met tekenen veilig opgeborgen en staat klaar voor de volgende tekenbeurt. **Let op!** Vergeet niet, de zoomlamp uit te schakelen voordat je hem opbergt. In het groene doosje kun je je films **3** opbergen en links of rechts aan de tekentafel hangen. Je kunt het deksel heel eenvoudig sluiten. **4**

GB Getting started:

To ensure the best from your Xoomy®, here are a few tips before you begin:

The Xoomy® table:

Place your Xoomy® in front of you on a table with the screen facing upwards. **1** Hang the paper roll holder on the left or right side of your Xoomy® table. **6** Place the paper roll in the holder so you can see where the roll starts from above. Now remove the sticker from the paper. **5** To keep your artwork from sliding around while drawing, slide the paper into the upper and lower paper guides. Would you like to store the zoom lamp safely? **2** You can put it in the zoom lamp holder with the face looking towards you. **3** After drawing, it will be safely stored there until its next use. **Attention!** Don't forget to turn the zoom lamp off first. You can store your image slides **3** in the little green box and hang it on the left or right side of the table. The lid closes easily. **4**

ES Consejos antes de comenzar:

Para que puedas divertarte dibujando con Xoomy® durante mucho tiempo, deberías tener en cuenta estos consejos antes de comenzar a dibujar:

La mesa de luz Xoomy®:

Coloca tu Xoomy®, con el tablero hacia arriba, enfrente de ti sobre una mesa. **1** Engancha el soporte para el rollo de papel a la izquierda o a la derecha de tu mesa Xoomy®. **6** Pon el rollo de papel en el soporte de forma que puedas ver desde arriba el inicio del rollo. Ahora quita el adhesivo del papel. **5** Para que tu obra de arte no se mueva al dibujar, introduce el papel por arriba y por abajo en las guías para el papel. ¿Quieres guardar la lámpara-zoom de forma segura? **2** Puedes guardarla dentro del soporte para la lámpara-zoom, con la carita mirando hacia arriba. **3** Ahí se quedará bien guardada cuando termines de dibujar y estará lista para su próximo uso. **¡Atención!** No te olvides de apagar la lámpara-zoom antes. En la cajita verde puedes guardar tus transparencias con diseños **3** y engancharla a la



Tu peux poser le stylo-feutre dans l'une des deux gouttières, à droite ou à gauche de la table. 9

Si tu as besoin de plus de feuilles d'activités :

Xoomy® contient 10 feuilles d'activités sur différents thèmes. Si tu veux utiliser plusieurs fois la même feuille d'activités, demande à un adulte de t'en faire des photocopies avant.

Tu trouveras d'autres feuilles d'activités à imprimer sur le site internet de Ravensburger.

Bien sûr, tu peux aussi t'amuser à dessiner tes propres décors !

Si tu n'as plus de feuilles blanches :

Tu peux tout simplement utiliser n'importe quelle feuille au format A4. Le mieux est de choisir du papier de 80 g maximum ou du papier-calque.

Mains propres :

Si tu ne veux pas salir trop rapidement la vitre de la table et les films, nous te conseillons de te laver les mains au début de l'activité.



Den Filzstift kannst du in den Vertiefungen rechts oder links vom Tisch aufbewahren. 9

Möchtest du mehr gestaltete Themenblätter haben?

Xoomy® enthält 10 gestaltete Blätter zu verschiedenen Themen. Wenn du ein Themenblatt mehrmals verwenden möchtest, bitte einen Erwachsenen darum, dir die bedruckten Blätter zu kopieren.

Mehr Themen gibt es zum Ausdrucken auf der Ravensburger Webseite.

Natürlich kannst du auch deine eigenen Szenen gestalten – das macht besonders viel Spaß!

Hast du kein Papier mehr?

Du kannst ganz einfach ein beliebiges DIN-A4 Papier nehmen. Am besten geeignet ist Papier mit höchstens 80 g/qm oder Pauspapier.

Saubere Hände:

Damit die Scheibe des Lichttisches und die Motivfolien nicht so schnell verschmutzen, solltest du dir am besten vor dem Zeichnen die Hände waschen.



al tavolo, a sinistra o a destra. Chiudere il coperchio è facile. ④ Per non perderlo, puoi infilare il pennarello nelle scanalature situate a destra o a sinistra del tavolo. ⑤

Vuoi più fogli stampati con lo stesso tema? Xoomy® contiene 10 fogli stampati con temi diversi. Se desideri utilizzare più volte lo stesso foglio a tema stampato, chiedi a un adulto di fartene una fotocopia.

Puoi trovare altri temi da stampare sulla nostra pagina web.

Naturalmente puoi anche creare disegni inventati da te, il divertimento sarà garantito!

Hai finito i fogli?

Allora puoi utilizzare un qualsiasi foglio formato A4. La carta più adatta è quella da massimo 80 g/m², carta lucida oppure carta da ricalco traslucida.

Mani pulite:

per non sporcare la lastra del tavolo luminoso e le pellicole con le figure, è sempre meglio lavarsi le mani prima di iniziare a disegnare.

Je kunt de viltstift in de verdiepingen rechts of links van de tafel opbergen. ⑤

Wil je meer voorgedrukte bladen met thema's hebben?

Xoomy® heeft 10 voorgedrukte bladen met verschillende thema's. Als je een blad vaker wilt gebruiken, vraag dan aan een volwassene om de voorgedrukte bladen te kopiëren.

Meer thema's om te printen vind je op de Ravensburger website.

Natuurlijk kun je ook je eigen themabladen maken – dat is heel leuk om te doen!

Heb je geen papier meer?

Je kunt heel eenvoudig een willekeurig DIN-A4 papier nemen. Het meest geschikt is papier van maximaal 80 gram of calqueerpapier.

Schone handen:

Je kunt het beste voordat je gaat beginnen je handen wassen, zodat de plaat van de tekenafel en de films niet zo snel vies worden.

You can keep your felt-tip pen in the indentations on the right or left side of the table. ⑤

Would you like more pre-designed theme sheets?

Xoomy® comes with 10 pre-designed sheets with various themes. If you want to use a theme sheet more than once, ask an adult to photocopy the printed sheets for you.

More themes are available at the Ravensburger Website.

Of course, you can also have loads of fun creating your very own scenes!

Run out of paper?

You can use any A4 sheet of paper. It is best to use tracing paper or paper that is no thicker than 80gsm.

Wash your hands:

To prevent the illuminated screen and image slides from getting dirty, it's best to wash your hands before you draw.

izquierda o a la derecha de la mesa de luz. La tapa se puede cerrar muy fácilmente. ④ El rotulador lo puedes guardar en las ranuras de la izquierda o de la derecha de la mesa de luz. ⑤

¿Quieres tener más hojas temáticas ilustradas? Xoomy® contiene 10 hojas ilustradas de diferentes temáticas. Si quieres utilizar una hoja temática varias veces, pídele a un adulto que te haga copias de esa hoja ilustrada.

Hay más temáticas disponibles para imprimir en la página web de Ravensburger.

Por supuesto, también puedes diseñar tus propios escenarios: ¡es realmente divertido!

¿Ya no te queda papel?

Puedes utilizar simplemente una hoja DIN-A4 cualquiera. El papel más adecuado es el de 80 g/m² o el papel cebolla.

Manos limpias:

Para que el tablero de la mesa de luz y las transparencias no se ensucien muy rápido, lo mejor es que te laves las manos antes de dibujar.

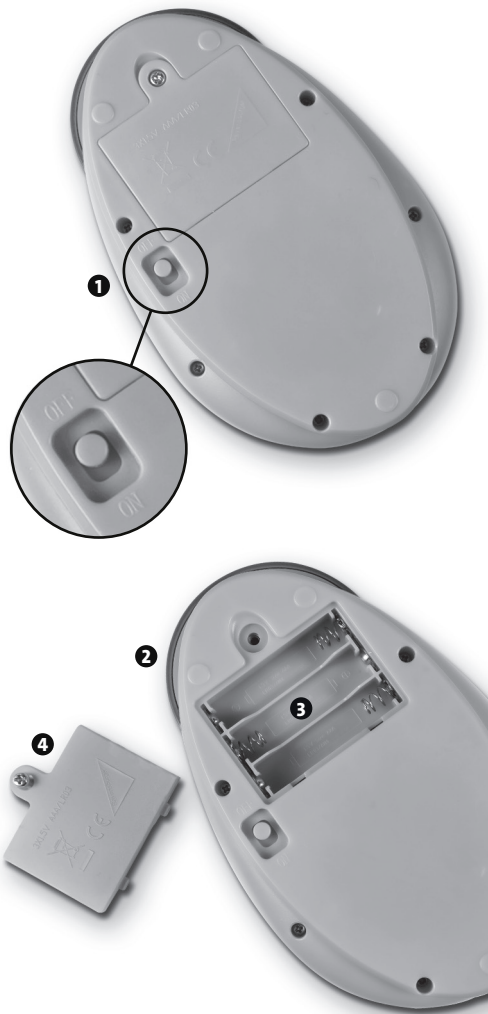

Alimentation :

Le zoom fonctionne avec 3 piles 1,5 V de type LR03 (AAA) ou des accumulateurs de type équivalent. Le remplacement des piles doit toujours être effectué par un adulte !

- ❶ Le zoom doit être éteint (l'interrupteur sur « OFF »).
- ❷ Le compartiment à piles se trouve sous le zoom. Pour l'ouvrir, utilisez un tournevis.
- ❸ Les piles peuvent maintenant être remplacées. Mettez-les en place en respectant le sens de polarité + / - gravé dans le compartiment.
- ❹ Revissez ensuite le compartiment de piles.

Energieversorgung:

Das Zoomgerät wird mit drei Batterien der Größe LR03 (AAA) 1,5 Volt oder vergleichbaren wiederaufladbaren Batterien betrieben. Das Auswechseln der Batterien muss immer von einem Erwachsenen vorgenommen werden!

- ❶ Die LED-Zoomlampe muss ausgeschaltet sein – der Schalter steht auf „OFF“.
- ❷ Das Batteriefach befindet sich auf der Unterseite des Zoomgerätes. Es kann mit einem Schraubendreher geöffnet werden.
- ❸ Nun können die Batterien gewechselt werden. Die Batterien müssen so eingelegt werden, dass die Plus- und Minuspole mit den Markierungen im Batteriefach übereinstimmen.
- ❹ Anschließend muss das Batteriefach wieder zugeschraubt werden.

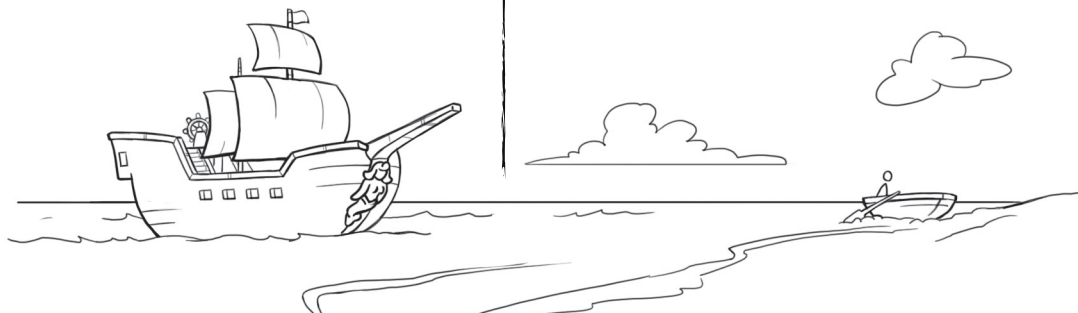

Alimentazione:

Lo zoom funziona con tre batterie del tipo LR03 (AAA) ministorie da 1,5 Volt oppure con batterie ricaricabili equivalenti. L'operazione di sostituzione delle batterie deve essere sempre eseguita da un adulto!

- 1 La lampada zoom a LED deve essere spenta – con l'interruttore in posizione "OFF".
- 2 Il vano batteria si trova sul fondo dello zoom. Per aprirlo, utilizzare un cacciavite.
- 3 Dopo aver aperto il vano, inserire le batterie in modo che il polo positivo e quello negativo combacino con le marcature all'interno del vano batterie.
- 4 Terminata l'operazione, riavvitare il vano batterie.

Stroomvoorziening:

De zoom werkt op drie batterijen van het type LR03 (AAA) 1,5 volt of vergelijkbare oplaadbare batterijen. Het vervangen van de batterijen moet altijd door een volwassene worden gedaan!

- 1 De LED-Zoomlamp moet uit zijn – de schakelaar staat op „OFF“.
- 2 Het batterijvak bevindt zich aan de onderkant van de zoom. Het kan worden geopend met een schroevendraaier.
- 3 Nu kunnen de batterijen worden vervangen. De batterijen moeten zo worden ingelegd, dat de plus- en minpolen overeenkomen met de markeringen in het batterijvak.
- 4 Vervolgens moet het batterijvak weer worden dichtgeschroefd.

Power supply:

The zoom device is powered by three LR03 (AAA) 1.5 V batteries or comparable rechargeable batteries. Always get an adult to change the batteries for you!

- 1 The LED zoom lamp must be turned off – the switch is set to "OFF".
- 2 The battery compartment is on the underside of the zoom device. It can be opened with a screwdriver.
- 3 Now the batteries can be replaced. Make sure to insert the batteries so the plus and minus ends match the symbols in the battery compartment.
- 4 Close the battery compartment back up with the screwdriver.

Alimentación:

La lámpara-zoom funciona con tres pilas de tamaño LR03 (AAA) de 1,5V o pilas recargables de tipo equivalente. ¡La sustitución de las pilas siempre debe ser realizada por un adulto!

- 1 La lámpara-zoom de led debe estar apagada, es decir, con el interruptor en la posición de "OFF".
- 2 El compartimento de las pilas se encuentra en la parte inferior de la lámpara-zoom. Se puede abrir con un destornillador.
- 3 Una vez abierto, se pueden cambiar las pilas. Las pilas deben colocarse de tal forma que los polos positivo y negativo coincidan con los símbolos señalados en el compartimento.
- 4 Por último, se debe volver a cerrar el compartimento con un destornillador.

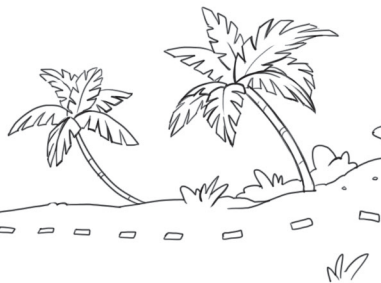

F Comment dessiner avec Xoomy® ?

D Wie zeichnet man mit Xoomy® ?

Symboles :

Tu as sans doute déjà remarqué les petits symboles noirs sur certains films. Ils te donnent des conseils d'utilisation et des astuces pour tes dessins. Bien sûr, rien ne t'empêche de combiner les films comme tu le veux. Ta créativité est sans limites !

Étape 1 :

Pour ton premier dessin, commence par poser une feuille blanche sur la vitre de la table ; les réglettes en haut et en bas l'empêchent de bouger. Tu trouveras des idées à partir de la page 16.

Étape 2 :

Choisis un des films ronds et place-le sur la fenêtre du zoom. Les petites marques sur le film t'aident à bien le positionner sur le zoom.

CONSEILS : Place un seul film à la fois sur le zoom !
Attrape le film par les bords pour éviter les traces de doigts.

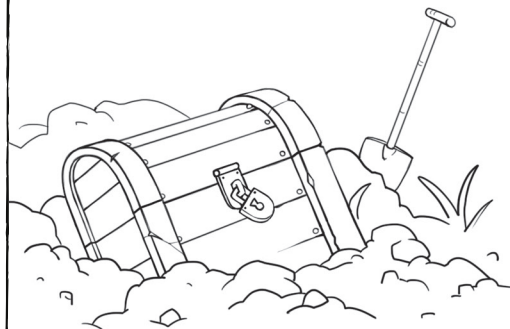

Symbole:

Du hast bestimmt schon die kleinen schwarzen Symbole auf ein paar der Motivfolien bemerkt. Sie zeigen dir welche Tipps und Tricks du mit ihnen anwenden kannst. Selbstverständlich kannst du die Folien auch beliebig untereinander kombinieren. Deiner Kreativität sind also keine Grenzen gesetzt!

Schritt 1:

Für deine erste Zeichnung schiebst du von vorne ein Zeichenblatt auf die Scheibe des Lichttisches. Die Führungen oben und unten verhindern, dass dein Blatt verrutscht. Tolle Ideen zur Gestaltung findest du ab Seite 16.

Schritt 2:

Wähle eine der runden Motivfolien aus und lege sie oben auf das Fenster der Zoomlampe. Die kleinen Einkerbungen in den Motivfolien helfen dir, diese auf der Scheibe des Zoomgeräts richtig zu positionieren.

TIPP: Lege immer nur eine Folie auf die Zoomlampe!
Um Fingerabdrücke zu vermeiden, solltest du die Folien nur an den Rändern anfassen.

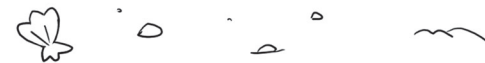

I Come si disegna con Xoomy®?

Simboli:

Avrai sicuramente notato i piccoli simboli neri impressi su alcune pellicole. Essi ti danno dei consigli per l'uso e suggerimenti utili per i tuoi disegni.

Puoi anche combinare a piacere le pellicole, otterrai così un'infinita varietà di temi. Libera la creatività!

Fase 1:

Per il tuo primo disegno devi inserire dal davanti un foglio da disegno sulla lastra del tavolo luminoso. Le guide situate in alto e in basso impediscono al foglio di muoversi. Da pagina 16 troverai fantastiche idee creative.

Fase 2:

Scegli una delle pellicole rotonde con le figure e appoggiala sulla finestra della lampada zoom. I piccoli intagli sulle pellicole ti aiutano a mettere correttamente la pellicola sullo zoom.

CONSIGLIO: Metti sempre una sola pellicola sulla lampada zoom!
Per evitare di sporcare la pellicola con le impronte delle dita, afferrala per i bordi.

NL Hoe teken je met Xoomy®?

Symbolen:

Je hebt vast de kleine zwarte symbolen op sommige films al gezien. Ze laten je zien, welke tips en trucjes je kunt gebruiken. Natuurlijk kun je de films ook met elkaar combineren. Laat je creativiteit de vrije loop!

Stap 1:

Voor je eerste tekening schuif je van voren een tekenblad op de plaat van de tekentafel. De sleuven boven en onder verhinderen dat je blad verschuift. Coole ideeën om te tekenen vind je vanaf pagina 16.

Stap 2:

Kies één van de films uit en leg ze boven op het venster van de zoomlamp. De kleine inkepingen in de films helpen je om ze goed op de schijf van de zoom te leggen.

TIP: Leg steeds maar één film op de zoomlamp!
Om vingerafdrukken te vermijden, kun je de films het beste aan de randen vastpakken.

GB How to draw with Xoomy®?

Symbols:

You have probably already noticed the small black symbols on some of the image slides. They let you know which tips and tricks you can use them for. Of course, you can also combine the slides however you please. There is no limit to what you can create!

Step 1:

For your first drawing, slide a sheet of paper over the illuminated screen. The upper and lower guides will keep your sheet from sliding around. Some great design ideas are waiting for you starting on page 16.

Step 2:

Select one of the circular image slides and place it on top of the window of the zoom lamp. The small notches in the image slides will help you position them on the screen of the zoom device properly.

TIP: Only place one slide on the zoom lamp at a time!
To avoid fingerprints, it's best to hold the slides by the edges only.

ES ¿Cómo se dibuja con Xoomy®?

Símbolos:

Seguro que ya te has fijado en que hay unos simbolitos negros en algunas transparencias. Estos te indican qué trucos y consejos puedes aplicar con esas transparencias. Naturalmente, también puedes combinar las transparencias como tú quieras: ¡tu creatividad no tendrá límites!

Paso 1:

Para tu primer dibujo, desliza una hoja o un trozo de papel sobre el tablero de la mesa de luz. Las guías de arriba y abajo evitarán que el papel se mueva mientras dibujas. Encontrarás fantásticas ideas de dibujo a partir de la página 16.

Paso 2:

Escoge una de las transparencias redondas y colócala arriba sobre la ventana de la lámpara-zoom. Las pequeñas muescas de las transparencias te ayudan a colocarlas correctamente sobre el disco del zoom.

CONSEJO: ¡Pon siempre solo una transparencia a la vez en la lámpara-zoom! Para evitar dejar huellas de dedos, sujeta las transparencias solo por los bordes.

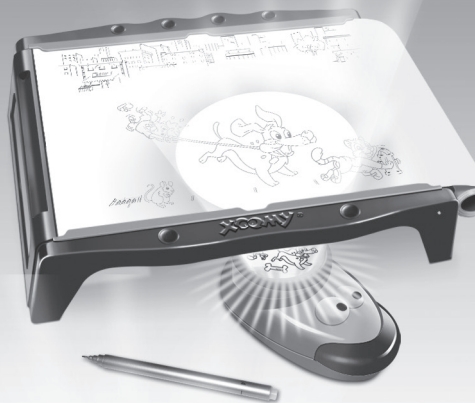

Étape 3 :

Glisse maintenant le zoom sous la vitre de la table. La lumière de l'ampoule projette les dessins du film sur ta feuille. Déplace le zoom sous la table pour amener le dessin où tu veux sur la feuille.

CONSEILS : Si le dessin est un peu de travers, ça n'est pas grave. Tourne la base du zoom, ou ressorts-le pour tourner le film sur la fenêtre avant de le régler sous la table.

Étape 4 :

Le moment est venu d'utiliser le zoom. Tourne la bague bleue (la babine de Xoomy) dans le sens des aiguilles d'une montre ou dans le sens inverse pour régler la bonne dimension. Quand tu tournes la bague dans le sens des aiguilles d'une montre, le dessin sur ta feuille est presque de la même taille que sur le film. Quand tu la tournes en sens inverse, le dessin sur ta feuille grandit de plus en plus.

CONSEILS : Quand tu sens que la bague est bloquée d'un côté ou de l'autre, c'est que tu es arrivé(e) au bout ; n'essaye pas de forcer !

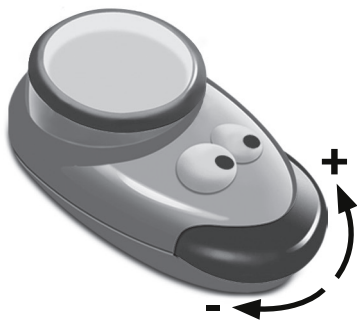

Schritt 3:

Jetzt kannst du die Zoomlampe unter die Scheibe des Lichttisches schieben. Das Licht der Lampe wirft die Motive der Folie auf dein Blatt – das nennt man „projizieren“. Schiebe die Zoomlampe an die Stelle, an der du dein Motiv gerne zeichnen möchtest.

TIPP: Wenn dein Motiv mal etwas verrutscht, ist das nicht schlimm. Schiebe die Zoomlampe wieder in die richtige Position und schon kann's weitergehen.

Schritt 4:

Jetzt geht's ans Zoomen! Drehe an dem blauen Ring der Zoomlampe nach rechts oder nach links, um die richtige Zoomstufe einzustellen. Wenn du den Ring ganz nach links drehst, hat das Bild auf deinem Blatt fast die gleiche Größe wie auf der Folie. Das liegt daran, dass das Motiv auf der Scheibe des Zooms dann näher an der Zeichenscheibe des Lichttisches ist. Wenn du nach rechts drehst, wird das Motiv auf deinem Blatt immer größer.

TIPP: Lässt sich der Ring nicht weiterdrehen, bist du am Ende der Vergrößerungs- oder Verkleinerungsmöglichkeit angekommen. Drehe nicht mit Gewalt weiter!



Fase 3:

Ora puoi mettere la lampada zoom sotto alla lastra del tavolo luminoso. La luce della lampada trasferisce (cioè proietta) la figura della pellicola sul foglio. Sposta la lampada zoom nel punto in cui desideri iniziare a disegnare la tua figura.

CONSIGLIO: Se la figura si sposta un po' non è grave. Rimetti la lampada zoom nella giusta posizione e prosegui il tuo lavoro.

Fase 4:

È arrivato il momento di utilizzare lo zoom! Gira l'anello blu della lampada zoom verso destra o sinistra per impostare la grandezza desiderata. Girando l'anello tutto verso sinistra, l'immagine sul tuo foglio sarà nitida e circa della stessa dimensione di quella impressa sulla pellicola, perché la figura sulla lastra dello zoom è più vicina alla lastra da disegno del tavolo luminoso. Girando l'anello in senso orario, l'immagine sul tuo foglio diventerà sempre più grande.

CONSIGLIO: Se non riesci più a girare l'anello, significa che le impostazioni possibili per ingrandire o rimpicciolire sono terminate, quindi non forzarlo!

Stap 3:

Nu kun je de zoomlamp onder de plaat van de tekentafel schuiven. Door het licht van de lamp zie je de afbeelding van het filmpje op je blad – dat noem je „projecteren“. Schuif de zoomlamp naar de plaats waar je je afbeelding graag wilt tekenen.

TIP: Als je afbeelding een keer iets verschuift, is dat niet erg. Schuif de zoomlamp in de juiste positie en je kunt weer verder.

Stap 4:

Nu kun je gaan zoomen! Draai aan de blauwe ring van de zoomlamp om de juiste zoomstand in te stellen. Draai de ring helemaal naar links en de afbeelding op je blad heeft bijna dezelfde grootte als op de film. Dat komt omdat de afbeelding op de schijf van de zoom dan dichterbij de plaat van de tekentafel is. Als je naar rechts draait, wordt de afbeelding steeds groter.

TIP: Als je de ring niet verder kunt draaien, kun je niet verder vergroten of verkleinen. Draai niet met geweld verder!

Step 3:

Now you can slide the zoom lamp under the screen of the drawing board. The light from the lamp throws the image from the slide onto your sheet of paper – you can also say it is being “projected”. Move the zoom lamp around under the screen to position the image where you want to draw it.

TIP: If your image shifts out of place a bit, don't worry. Simply move the zoom lamp back to the right position and you can continue drawing.

Step 4:

Now it's time to zoom! Rotate the blue ring of the zoom lamp to the right or left to find the proper zoom level. If you turn the ring all the way to the left, the image on your sheet of paper will be about the same size as on the slide. This is because the image on the screen of the zoom device is closer to the screen of the illuminated drawing board. If you turn the ring to the right, the image will keep getting bigger on your sheet of paper.

TIP: If it's no longer possible to rotate the ring, this means you have reached the maximum or minimum zoom level. Do not force it any further!

Paso 3:

Ahora ya puedes deslizar la lámpara-zoom debajo del tablero de la mesa de luz. Gracias a la luz de la lámpara, el diseño de la transparencia se verá en tu hoja. A esto se le llama «proyectar». Desliza la lámpara-zoom a la posición en la que quieras crear tu dibujo.

CONSEJO: Si el diseño se mueve un poco, no pasa nada. Vuelve a poner la lámpara-zoom en la posición adecuada y ya puedes seguir dibujando.

Paso 4:

¡Ahora toca usar el zoom! Gira el aro azul de la lámpara-zoom hacia la derecha o la izquierda para ajustar el nivel de zoom adecuado. Si giras el aro totalmente hacia la izquierda, el diseño proyectado en tu hoja tendrá casi el mismo tamaño que en la transparencia. Eso es porque, en este caso, el diseño sobre el disco del zoom está más cerca del tablero de la mesa de luz. A medida que gires el aro hacia la derecha, el diseño se verá más y más grande en tu hoja.

CONSEJO: Si el aro no te deja girarlo más, has llegado al límite posible de ampliación o reducción. ¡No lo fuerces para seguir girándolo!

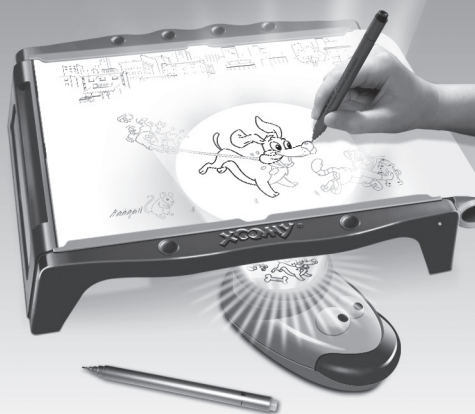

Étape 5 :

Une fois que tu as choisi la taille de ton dessin et que tu l'as placé où tu veux sur ta feuille, ne bouge plus le zoom. Repasse sur les contours du dessin projeté sur la feuille. Quand tu as fini de dessiner tous les traits, tu peux entamer un autre dessin. Reproduis le même dessin d'une autre taille, choisis-en un autre sur le même film ou change de film.

CONSEILS : N'appuie pas trop fort sur la table pour ne pas l'abîmer ou rayer la vitre !

Étape 6 :

Le moment est venu de colorier ton dessin ! Une fois que tu as fini de recopier ton dessin, retire ta feuille de la table à dessiner et pose-la à côté. Tu n'as plus qu'à apporter la touche finale en ajoutant tes couleurs préférées.

Tu sais désormais te servir de Xoomy® et tu vas pouvoir tester les différentes possibilités de dessins. Tu trouveras des exemples d'activités aux pages suivantes.

À toi de jouer ! Amuse-toi bien à dessiner et à colorier !



Schritt 5:

Hat dein Motiv die richtige Größe und wird es an der richtigen Stelle gezeigt? Dann bewegst du die Zoomlampe nicht mehr und kannst das Motiv auf dem Papier nachzeichnen. Wenn du alle Linien nachgezeichnet hast, kannst du ein neues Motiv anfangen. Verändere die Größe deines Motivs, wähle ein anderes Motiv oder wechsele die Folie aus.

TIPP: Drücke beim Zeichnen nicht zu stark auf die Scheibe des Lichttisches, um sie nicht zu beschädigen oder zu zerkratzen!

Schritt 6:

Jetzt wird's bunt! Sobald deine Zeichnung komplett ist, nimmst du das Papier vom Tisch. Mit deinen Lieblingsfarben kannst du den Motiven den letzten Schliff geben.

Jetzt weißt du, wie Xoomy® funktioniert und kannst die verschiedensten Zeichenvarianten ausprobieren. Auf den folgenden Seiten findest du viele spannende Beispiele.

Los geht's – viel Spaß beim Zeichnen und Malen!



Fase 5:

Hai impostato la dimensione della figura e la sua posizione? Allora non muovere più la lampada zoom. Puoi ricalcare la figura. Dopo aver ricalcato tutte le linee, puoi cominciare con una nuova figura. Modifica la grandezza della tua figura, scegli un'altra oppure cambia pellicola.

CONSIGLIO: Mentre disegni non premere troppo sulla lastra del tavolo luminoso per non rigarla o danneggiarla!

Fase 6:

E ora... si colora! Quando hai completato il tuo disegno, toglilo dal tavolo e dai l'ultimo tocco alla tua creazione utilizzando i tuoi colori preferiti.

Adesso che sai come utilizzare Xoomy® puoi divertirti disegnando infinite varianti. Nelle pagine seguenti troverai molti esempi divertenti. Si comincia! Buon divertimento!

Stap 5:

Heeft je afbeelding de juiste grootte en staat deze op de juiste plaats? Beweeg de zoomlamp dan niet meer en je kunt de afbeelding op papier natekenen. Als je alle lijnen hebt nagetekend, kun je met een nieuwe afbeelding beginnen. Verander de grootte van je afbeelding, kies een andere afbeelding of verander van film.

TIP: Druk bij het tekenen niet te hard op de plaat van de tekentafel, zodat de plaat niet beschadigt of er krassen op komen!

Stap 6:

Nu wordt het kleurrijk! Zodra je tekening compleet is, pak je het papier van de tekentafel. Met je lievelingskleuren kun je de afbeeldingen de finishing touch geven.

Nu weet je hoe Xoomy® werkt en kun je hele verschillende tekenvarianten uitproberen. Op de volgende pagina's vind je vele spannende voorbeelden. Begin maar snel – veel plezier bij het tekenen en kleuren!

Step 5:

Is your image the right size and positioned where you want it? Then stop moving the zoom lamp and you can trace the image on the sheet of paper. After you have traced all the lines, you can start working on a new image. Change the size of your image, choose a different image or switch to a different slide.

TIP: When drawing, do not press down on the screen of the drawing board too hard, otherwise you might damage or scratch it!

Step 6:

Time for a bit of colour! Once your drawing is finished, remove the sheet of paper from the table. You can now put the finishing touches on your images using your favourite colours.

Now you know how Xoomy® works and can try out all kinds of different drawings. You'll find lots of exciting examples on the following pages. So get started - happy drawing and colouring!

Paso 5:

¿Tu diseño ya tiene el tamaño adecuado y se ve en la posición correcta de tu hoja? Pues no muevas más la lámpara-zoom y empieza a calcar el diseño en tu hoja. Una vez que has calcado todas las líneas, puedes empezar con otro diseño. Cambia el tamaño de tu diseño, escoge otro diseño de la misma transparencia o cambia de transparencia.

CONSEJO: ¡No hagas demasiada presión al calcar sobre el tablero de la mesa de luz para no estropearla ni rayarla!

Paso 6:

¡Ahora a colorear! En cuanto hayas completado tu dibujo, saca el papel de la mesa. Ya puedes darle el toque final a tu dibujo con tus colores favoritos.

Ahora ya sabes cómo funciona Xoomy® y puedes probar diferentes variantes de dibujo. En las siguientes páginas encontrarás muchos ejemplos interesantes. ¡Pásatelo en grande dibujando y coloreando!



F Apprendre la perspective

De passionnantes aventures d'Indiens ou de pirates, à toi de choisir ! Complète librement les différentes scènes avec les dessins des films.

CONSEILS : Les vrais pros placent plutôt les petits personnages à l'arrière plan, un personnage très agrandi plutôt au premier plan. C'est ce que l'on appelle « la perspective ». Commence de préférence par les personnages de devant.

D Perspektiven setzen

Entscheide selbst, ob du spannende Abenteuer mit Indianern oder Piraten erlebst! Die Motive der Folien lassen sich beliebig in die Szenen der verschiedenen Themenblätter einfügen.

TIPP: Echte Profis stellen kleinere Figuren eher in den Hintergrund, eine sehr große Figur eher in den Vordergrund: Das nennt man „Perspektive“. Fang an besten mit den Figuren im Vordergrund an.

I Crea prospettive

Scegli se lanciarti in un'appassionante avventura con gli indiani o con i pirati! Sui fogli a tema puoi inserire le figure delle pellicole come preferisci.

CONSIGLIO: i veri professionisti mettono le figure più piccole sullo sfondo e quelle più grandi in primo piano. Questa tecnica si chiama “prospettiva”.

NL Perspectief maken

Bepaal zelf of je spannende avonturen met indianen of piraten beleeft! De afbeeldingen van de films kun je naar eigen keuze op de verschillende themabladen invoegen.

TIP: Echte professionals zetten kleinere figuren op de achtergrond en een hele grote figuur op de voorgrond. Dat noem je „perspectief“. Je kunt het beste beginnen met de figuren op de voorgrond.

GB Create Perspective

Whether you go on exciting adventures with Indians or pirates is up to you! You can insert images from the slides into the scenes of the different theme sheets however you please.

TIP: Professional artists tend to put smaller characters in the background and one very large character in the foreground: this is called “perspective”. It's best to start with the characters in the foreground.

ES Crea perspectiva

Decide tu aventura: ¿indios o piratas? Añade los diseños de las transparencias a los escenarios de las hojas temáticas como tú quieras.

CONSEJO: Los verdaderos profesionales ponen las figuras más pequeñas en el fondo y las figuras más grandes en primer plano. A esto se le llama «perspectiva». Es mejor si empiezas con las figuras del primer plano.

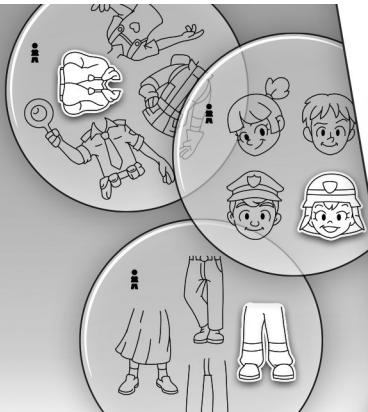

D Mix-Max

Lege die Folien mit den Einzelteilen (Köpfe, Körper, Beine) nacheinander auf die Zoomlampe und ergänze die Figuren nach und nach.

TIPP: Achte darauf, dass du hierbei nur mit einer Zoomgröße arbeitest. Nur so haben alle Teile die gleiche Größe und lassen sich richtig miteinander verbinden.

F Mix & Match personnages

Place les films avec les différentes parties (têtes, corps, jambes) à tour de rôle sur le zoom pour reconstituer les personnages petit à petit.

CONSEILS : Veille à garder toujours le même grossissement pour que les parties aient toutes la même taille et puissent s'assembler correctement.

I Mix Max: Mescola e combina

Metti sulla lampada zoom, una dopo l'altra, le pellicole con le singole parti del corpo (testa, busto, gambe) e completa a poco a poco i personaggi.

CONSIGLIO: Lavora impostando lo zoom sempre sulla stessa grandezza. Solo così tutti i pezzi saranno della stessa dimensione e potrai collegarli bene tra loro.

NL Mix-Max

Leg de films met de aparte delen (hoofden, lichamen, benen) na elkaar op de zoomlamp en maak de figuren vervolgens compleet.

TIP: Let op dat je hierbij maar met één zoomstand werkt. Alleen zo hebben alle onderdelen dezelfde grootte en kunnen goed met elkaar gecombineerd worden.

GB Mix-Max

Place the slides with individual body parts (heads, bodies, legs) on the zoom lamp one after another and complete the characters bit by bit.

TIP: Make sure you use the same zoom size when mixing and matching. This way all the sections will be the same size and you can combine them properly.

ES Mezcla y combina

Coloca las transparencias con las diferentes partes del cuerpo (cabezas, cuerpos, piernas) una después de otra en la lámpara-zoom y completa las figuras progresivamente.

CONSEJO: Asegúrate de trabajar en este caso con el mismo nivel de zoom. Así todas las partes tendrán el mismo tamaño y se podrán unir perfectamente las unas con las otras.



F Créations et décorations

Tu souhaites créer tes propres cartes d'anniversaire ou de Noël, décorer tes livres ou tes cahiers, ou encore dessiner un magnifique panneau de porte ? Mélange différents motifs de films pour obtenir des combinaisons uniques. Une fois coloriées, donne naissance à tes œuvres et montre-les à ton entourage !

D Verzieren und Gestalten

Möchtest du eigene Einladungskarten für deinen Geburtstag oder zu Weihnachten gestalten, Verzierungen für Bücher und Hefte entwerfen oder ein tolles Türschild für dein Zimmer malen? Wähle verschiedene Motive der Folien aus und füge diese zu fantasievollen Kombinationen zusammen. Bunt ausgemalt entstehen ganz bezaubernde Kunstwerke, mit denen du sicher viel Freude bereiten kannst!

I Decorare e creare

Ti piacerebbe creare biglietti d'invito per il tuo compleanno o per fare gli auguri di Natale? Desideri decorare libri e quaderni o magari disegnare una splendida targhetta da appendere alla porta della tua camera? Allora scegli le diverse figure delle pellicole e combinalo con fantasia. Dopo averle colorate, vedrai che opere d'arte strabilianti: piaceranno sicuramente a tutti!

NL Versieren en bewerken

Wil je eigen uitnodigingen voor je verjaardag of voor Kerstmis maken, decoraties voor boeken en schriften ontwerpen of een cool deurbordje voor je kamer maken? Kies verschillende afbeeldingen van films uit en voeg ze samen tot fantasierijke combinaties. Mooi ingekleurd ontstaan mooie kunstwerken waarmee je zeker veel plezier zal hebben!

GB Decorate and Design

Would you like to design your own birthday party invitations or Christmas cards, create decorations for books or notebooks or draw a cool sign for your door? Select different images on the slides and put them together to create imaginative combinations. Colour them in to create enchanting works of art that will certainly be a joy to behold!

ES Decorar y crear

¿Quieres diseñar tus propias tarjetas de invitación a tu cumpleaños o de Navidad, hacer adornos en tus libros y cuadernos, o crear un estupendo cartel para la puerta de tu habitación? Escoge diferentes diseños de las transparencias y combinalos para hacer imaginativas creaciones, que gustarán a todos.

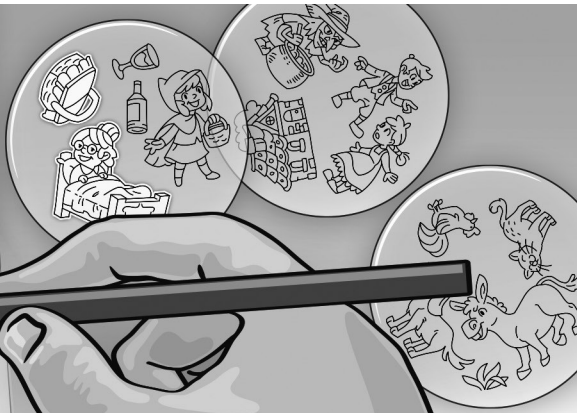

D Viele Kombinationsmöglichkeiten

Nutze die verschiedenen Motive auf deinen Folien und kombiniere sie. So kannst du zum Beispiel die Motivfolie mit dem Wolf und die sieben Geißlein zeichnen, aber den Wolf auch noch bei Rotkäppchen einsetzen. Viele Motive passen zu mehreren Themen oder du erfindest einfach eigene tolle Geschichten.

F Personnages croisés

Utilise les différents éléments sur tes films et combine-les entre eux. Tu peux ainsi recréer l'histoire des Trois Petits Cochons, par exemple, mais également réutiliser le loup pour Le Petit Chaperon rouge. De nombreux dessins s'adaptent à plusieurs scènes et tu peux même inventer les tiennes.

I Infinite possibilità di combinazione

Puoi combinare tra di loro le diverse figure sulle pellicole. Ad esempio, puoi utilizzare le pellicole per disegnare il lupo e i sette capretti, oppure il lupo e Cappuccetto Rosso. Molte figure si adattano a più temi. Puoi anche inventare fiabe tutte tue.

NL Veel combinatiemogelijkheden

Gebruik de verschillende afbeeldingen op je films en combineer ze. Zo kun je bijvoorbeeld de film met de wolf en de zeven geitjes tekenen, maar je kunt de wolf ook bij Roodkapje neerzetten. Veel afbeeldingen passen bij meerdere thema's of je maakt gewoon eigen leuke verhaaltjes.

GB Countless Combinations

Use the different images on your slides and combine them. For example, you can draw the image slide for the Wolf and the Seven Little Kids, but also use the Wolf for Little Red Riding Hood. Lots of images go with several themes, or you can simply create your very own exciting stories.

ES Muchas combinaciones posibles

Utiliza los diferentes diseños de cada transparencia y combínalos. Así podrás dibujar, por ejemplo, los diseños de la transparencia del lobo y los siete cabritillos, pero también utilizar ese mismo diseño del lobo con caperucita roja. Muchos de los diseños encajan con diversas temáticas, pero también puedes inventarte estupendas historietas propias.

F Inventer des histoires

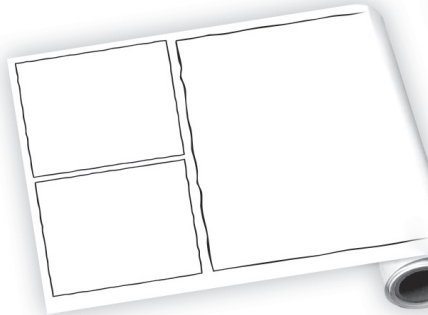

Tu souhaites réaliser tes propres histoires au format BD ? Les nombreux films Xoomy® proposés t'offrent une infinité de combinaisons. Les pages suivantes te proposent quelques conseils pour y parvenir :

Étape 1 :

Commence par inventer une petite histoire. Que souhaites-tu raconter et quels personnages interviennent ? Prends une feuille de brouillon et décris les différentes scènes que tu aimerais dessiner. Chaque scène sera ensuite intégrée dans une case.

Étape 2 :

Photocopie les planches modèles avec les cases ou dessine tes propres cases, de la taille de ton choix, sur une feuille blanche. N'oublie pas que les scènes avec plusieurs personnages nécessitent une case plus grande.

Étape 3 :

Tu peux alors commencer à intégrer ton histoire dans les cases.

D Geschichten erfinden

Möchtest du eigene Geschichten erfinden? Die Auswahl aus den vielfältigen Xoomy®-Folien bietet unendliche Kombinationsmöglichkeiten. Auf den folgenden Seiten geben wir dir ein paar Tipps, wie du am besten vorgehst:

Schritt 1:

Denke dir zuerst eine kleine Geschichte aus. Was möchtest du erzählen und welche Figuren sollen in deiner Geschichte vorkommen? Nimm ein Notizblatt und schreibe die einzelnen Szenen in Stichworten auf. Jede Szene kommt später in einen extra Comicrahmen.

Schritt 2:

Kopiere die Vorlagen mit den Comicrahmen oder zeichne auf einem weißen Blatt deine eigenen Rahmen in beliebiger Größe. Achte darauf, dass Szenen mit mehreren Figuren auch einen größeren Comicrahmen brauchen.

Schritt 3:

Jetzt kannst du damit beginnen, die Rahmen mit deiner Geschichte zu füllen.

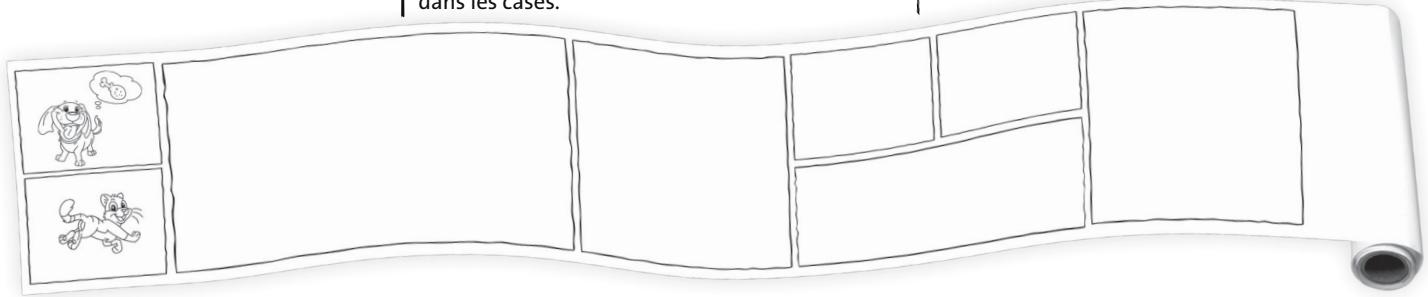

Ti piace inventare racconti? Con le pellicole Xoomy® hai a disposizione combinazioni infinite. Nelle pagine seguenti puoi leggere qualche suggerimento su come procedere:

Fase 1:

Prima inventa la storia che vuoi raccontare. Chi sono i protagonisti? Prendi un foglio per gli appunti e scrivi qualche idea per le singole scene. Ogni scena diventerà una vignetta.

Fase 2:

Fotocopia i fogli modello con le vignette o disegna su un foglio bianco le tue vignette nella misura che preferisci. Per le scene dove compaiono più personaggi, la vignetta deve essere più grande.

Fase 3:

Ora puoi iniziare a riempire le vignette con la tua storia.

Wil je eigen verhaaltjes bedenken? Met de keuze uit de vele Xoomy®-films heb je oneindig veel combinatiemogelijkheden. Op de volgende pagina's geven we je een paar tips, hoe je het beste te werk kunt gaan:

Stap 1:

Bedenk eerst een klein verhaal. Wat wil je vertellen en welke figuren moeten in je verhaal voorkomen? Pak een notitieblaadje en schrijf de afzonderlijke scènes met steekwoorden op. Iedere scène komt later in een extra kader.

Stap 2:

Kopieer de voorbeelden met de kaders of teken op een wit vel papier je eigen kaders in willekeurige grootte. Let op, dat scènes met meerdere figuren ook een groter kader nodig hebben.

Stap 3:

Nu kun je beginnen de kaders met je verhaal te vullen.

Would you like to create your own stories? The selection of versatile Xoomy® slides provides endless mix and match possibilities. We have some tips to show you the best approach on the following pages:

Step 1:

First, think up a short story. What is it about, and which characters appear in it? Note down the individual scenes on a piece of paper in bullet point form. Later on, you will need a separate comic frame for each scene.

Step 2:

Copy the templates with the comic frames or draw your own frame in any size on a blank sheet of paper. Keep in mind that scenes with lots of characters will need a larger comic frame.

Step 3:

Now you can start filling the frames with your story.

¿Quieres inventar tus propias historias? La selección de diseños de las múltiples transparencias de Xoomy® te ofrece infinitas combinaciones posibles. En las siguientes páginas te damos un par de consejos para conseguir los mejores resultados:

Paso 1:

Inventate primero una historieta. ¿Qué quieres contar y qué personajes aparecen en tu historia? Coge un papel y describe las diferentes escenas con algunas palabras clave. Más tarde plasmarás cada escena en una viñeta de cómic aparte.

Paso 2:

Copia los modelos de marcos de viñeta o dibuja en una hoja en blanco tus propios marcos de viñeta del tamaño que quieras. Ten en cuenta que las escenas en las que aparecen muchos personajes necesitan viñetas más grandes.

Paso 3:

Ahora puedes empezar a llenar las viñetas con tu historieta.

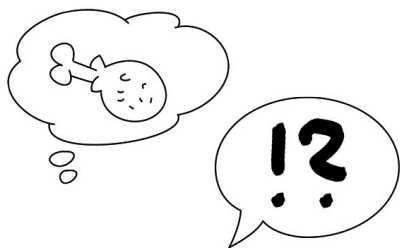

Si ton personnage parle :

Tu as besoin du film avec les bulles. Vérifie que ta bulle est suffisamment grande pour accueillir le texte. Utilise au maximum 2 bulles par case. Un point d'interrogation ou d'exclamation montre que ton personnage est surpris, énervé ou triste. Prévois suffisamment de place pour ton personnage ou le décor dans lequel tu veux le dessiner.

Dessin des personnages :

Tes personnages peuvent avoir différentes postures. En zoomant sur le visage, tu peux montrer si ton personnage est heureux ou triste.

Dessin du décor :

Une fois que tu as dessiné ton personnage dans la case, ajoute le décor : maisons, arbres, voitures, paysage, ... selon ton histoire.

Astuce : Tu peux reproduire les cases de BD sur ton rouleau de papier pour cadrer ton histoire. À moins que tu ne préfères dessiner librement chaque élément qui la compose.

Deine Figur soll sprechen?

Hier benötigst du die Folien mit den Sprechblasen. Stelle sicher, dass sie groß genug für deinen Text ist. Verwende maximal zwei Sprechblasen pro Comicrahmen. Durch Fragezeichen oder Ausrufezeichen kannst du zeigen, dass deine Figur überrascht, verärgert oder traurig ist. Lass genug Platz für deine Figur oder die Umgebung, in der du sie zeigen willst.

Figuren zeichnen:

Du kannst deine Figuren in verschiedenen Positionen zeigen. Wenn du das Gesicht ganz nah heranzoomst, kannst du zeigen, ob deine Figur fröhlich oder traurig ist.

Umgebung zeichnen:

Sobald du deine Figur in den Comicrahmen gezeichnet hast, fügst du die Umgebung hinzu. Wähle hierfür je nach Geschichte Häuser, Bäume, Autos, Landschaft usw.

TIPP: Du kannst die Comicrahmen auf deine Papierrolle übertragen, dann können diese deiner Geschichte Halt geben. Oder du zeichnest die einzelnen Elemente der Geschichte ganz frei und erfindest so neue spannende Hintergründe.

Il tuo personaggio deve parlare?

Allora ti occorre la pellicola con la nuvoletta. Assicurati che sia abbastanza grande per farci rientrare tutto il testo. Utilizza al massimo due nuvolette per ogni vignetta.

Utilizza i punti interrogativi e quelli esclamativi per dare risalto allo stato d'animo del personaggio (sorpreso, arrabbiato, preoccupato).

Lascia abbastanza spazio per il personaggio e per l'ambiente circostante che vuoi disegnare.

Disegnare i personaggi:

Puoi disegnare i personaggi in diverse posizioni. Se metti un volto in primo piano, puoi fare in modo che si capisca se è felice oppure preoccupato.

Disegna l'ambiente circostante:

dopo aver disegnato il personaggio, puoi completare la vignetta disegnando anche l'ambiente circostante. Scegli in base alla storia se inserire case, alberi, automobili, panorami, ecc.

Consiglio: Per dare un ordine alla tua storia, puoi copiare le cornici del fumetto sul rotolo di carta. Oppure puoi disegnare liberamente i singoli elementi della tua storia e inventare nuovi fantastici sfondi.

Wil je je figuur laten praten?

Hiervoor heb je de film met de tekstballonnen nodig. Kijk goed of deze groot genoeg is voor je tekst. Gebruik maximaal twee tekstballonnen per kader. Met vraagtekens of uitroeptekens kun je laten zien dat je figuur verrast, boos of verdrietig is. Laat genoeg ruimte vrij voor je figuur of de omgeving waar je ze wilt plaatsen.

Figuren tekenen:

Je kunt je figuren in verschillende posities laten zien. Als je het gezicht goed inzoomt, kun je laten zien of je figuur blij of verdrietig is.

Omgeving tekenen:

Zodra je je figuur in het kader hebt getekend, voeg je de omgeving toe. Kies hiervoor afhankelijk van je verhaal huizen, bomen, auto's, landschap enz.

Tip: je kunt het stripkader overnemen op een papierrol voor een nog mooier resultaat, maar je kunt ook zelf losse elementen tekenen voor een spannende eigen achtergrond van je verhaal.

Do you want your character to speak?

Then you will need the slides with the speech bubbles. Make sure the speech bubble is big enough for your text. Don't use more than two speech bubbles in each comic frame.

You can use question marks or exclamation marks to show that your character is surprised, angry or sad.

Leave enough space for your character or the surroundings you want to draw them in.

Drawing characters:

You can draw your characters in different poses. By zooming in on the faces, you can give your character a happy or sad expression.

Drawing surroundings:

Once you have drawn the character in the comic frame, you can add the surroundings. Use houses, trees, cars or a landscape to fit the story.

Tip: You can trace the comic frames onto the paper roll to support your story. Or you can draw the individual elements of the story freely to create exciting new backgrounds.

¿Quieres que tu personaje diga algo?

Si es así, necesitas la transparencia con bocadillos de cómic. Asegúrate de elegir uno que sea lo bastante grande para tu texto. Utiliza como máximo dos bocadillos por viñeta.

Mediante signos de interrogación o exclamación puedes mostrar que tu personaje está sorprendido, enfadado o triste.

Deja suficiente espacio para tu personaje o el entorno en el que quieras mostrarlo.

Dibuja los personajes:

Puedes mostrar a tus personajes en varias posiciones. Si amplías mucho la cara con el zoom, puedes mostrar si tu personaje está feliz o triste.

Dibuja el entorno:

En cuanto hayas dibujado tu personaje en la viñeta, añade el entorno. Para ello, escoge según la historia entre casas, árboles, coches, paisajes, etc.

Consejo: Puedes calcar en tu rollo de papel los marcos de viñeta de cómic y estructurar con ellos tu historieta. O también puedes dibujar los diferentes elementos de tu historieta libremente e inventarte así nuevos y fascinantes fondos.

F Des questions ?

« Je ne vois pas bien les dessins sur ma feuille. »
C'est peut-être parce qu'il y a trop de lumière : ta feuille doit être protégée de la lumière du soleil ou de la lampe dans la pièce où tu te trouves. Si tu as choisi une feuille de papier qui n'était pas dans ton coffret, peut-être est-elle trop épaisse.

« J'ai fait des traces sur la vitre ou sur les films. »
Nettoie-les avec un chiffon doux et sec sans trop frotter, surtout pas avec un liquide quelconque : tu risquerais d'effacer l'encre des dessins.

« La feuille a bougé. / J'ai oublié un trait. »
Ce n'est pas grave. Remplace ta feuille sur la vitre de la tablette. Déplace le zoom et tourne la bague jusqu'à ce que les traits de ton dessin et ceux du film projetés soient de nouveau superposés. Tu peux alors finir ton dessin.

D Fragen?

„Ich kann die Motive auf dem Blatt nicht gut sehen, was kann ich tun?“
Schütze dein Blatt vor Sonnenlicht. Auch das Licht deiner Zimmerlampe kann zu hell sein. Wenn du ein Blatt Papier ausgewählt hast, das nicht in der Packung war, ist es vielleicht zu dick.

„Ich habe Striche auf die Scheibe oder die Motivfolien gemacht, wie bekomme ich die wieder weg?“
Reinige die Teile nur mit einem weichen trockenen Tuch ohne viel zu reiben. Benutze dazu vor allem keine Flüssigkeiten, du könntest sonst die Motive auf deinen Folien verwischen.

„Mein Blatt hat sich bewegt oder ich habe einen Strich vergessen?“
Das macht nichts. Lege dein Blatt wieder auf die Scheibe des Lichttisches. Verschiebe die Zoomlampe und drehe den Ring, bis die Umrisse deiner Zeichnung und die projizierten Motive der Motivfolie wieder übereinanderliegen. Jetzt kannst du deine Zeichnung fertigstellen.

I Domande?

“Non riesco a vedere bene la figura sul foglio, cosa posso fare?”
Il foglio deve essere protetto dalla luce del sole. Anche la luce della lampada della tua camera potrebbe essere troppo luminosa. Se hai scelto un foglio di carta che non faceva parte della confezione, forse è troppo spesso.

“Ho fatto qualche segno sulla lastra o sulle pellicole con le figure, come faccio a cancellarli?”
Pulisci utilizzando solamente un panno morbido e asciutto senza sfregare troppo. Non utilizzare liquidi perché rischieresti di cancellare le figure sulle pellicole.

“Il mio foglio si è mosso oppure ho dimenticato di ricalcare una parte del disegno?”
Non fa niente. Rimetti il tuo foglio sulla lastra del tavolo luminoso. Sposta la lampada zoom e gira l'anello fino a far combaciare di nuovo i tratti del tuo disegno con le figure della pellicola proiettate. Adesso puoi terminare la tua opera.

„Ik kan de afbeeldingen op het blad niet goed zien, wat kan ik doen?“

Bescherm je blad tegen zonlicht. Ook het licht van de kamer kan te fel zijn.

Als je een vel papier hebt uitgekozen, dat niet in de verpakking zat, is het misschien te dik.

„Ik heb strepen op de plaat of films gemaakt, hoe krijg ik die weer weg?“

Maak de delen alleen schoon met een zachte droge doek zonder hard te wrijven. Gebruik daarvoor vooral geen vocht, de afbeeldingen op de films kunnen dan vervagen.

„Mijn blad heeft bewogen of ik ben een streep vergeten?“

Dat geeft niets. Leg je blad weer op de plaat van de tekentafel. Verschuif de zoomlamp en draai de ring, tot de contouren van je tekening en de geprojecteerde afbeeldingen van de film weer over elkaar liggen. Nu kun je je tekening afmaken.

“I can't see the images on the sheet of paper clearly, what can I do?”

Keep your sheet of paper away from sunlight. The light in your room might also be too bright.

If you are using a sheet of paper that wasn't supplied with the kit, it may be too thick.

“I've made marks on the screen or the image slides, how can I erase them?”

Clean the parts with just a soft, dry cloth and without rubbing too hard. Whatever you do, don't ever use any fluids, otherwise you might smudge the images on your slides.

“My paper moved / I left out a line.”

Don't worry! Place your sheet of paper back on the illuminated screen of the drawing board. Move the zoom lamp and rotate the ring until the outlines of your drawing and the projected image from the image slide are the same size again. You can now complete your drawing.

«No puedo ver bien los diseños en la hoja. ¿Qué debo hacer?»

Evita que la luz del sol dé en tu hoja. También puede que la luz de tu habitación sea demasiado luminosa.

En el caso de que hayas escogido un papel diferente al que venía en la caja de tu Xoomy®, puede que este sea demasiado grueso.

«He rayado en el tablero de la mesa de luz o en las transparencias, ¿cómo puedo eliminar las rayas?»

Limpia las piezas con un trapo húmedo suave sin frotar demasiado. Lo más importante es que no utilices ningún líquido para limpiarlas o, de lo contrario, podrías borrar los diseños de las transparencias.

«Se me ha movido la hoja o se me ha olvidado calcar una parte. ¿Qué hago?»

No pasa nada. Vuelve a poner tu hoja en el tablero de la mesa de luz. Desliza la lámpara-zoom y gira el aro hasta que el contorno de tu dibujo y el del diseño proyectado coincidan. Ahora ya puedes terminar tu dibujo.

Lire la notice avant utilisation, s'y conformer et la garder pour toute référence ultérieure.
Les traces de feutre sur les textiles ne partent pas au lavage !

Ne pas exposer l'appareil directement à la lumière du soleil, ni à toute autre source de chaleur.

Ne pas démonter l'appareil.

Nettoyer la surface de l'appareil uniquement avec un chiffon sec ou légèrement humide.

Couleurs et données techniques susceptibles d'être modifiées.

Piles :

Xoomy® fonctionne avec des piles 1,5 V de type LR03 / AAA ou des accumulateurs de type équivalent. Celles-ci ne sont pas fournies. Pour la mise en place des piles, se reporter aux pages 8 + 9.

- Des piles non rechargeables ne peuvent en aucun cas être rechargées !
- Des piles rechargeables peuvent uniquement être chargées sous la surveillance d'un adulte!
- Sortir les piles rechargeables des jouets avant de les charger !
- Ne pas utiliser de piles de types différents ou mélanger piles neuves et usées !
- Respecter le sens de polarité "+" et "-" lors de la mise en place des piles !
- Si les piles sont déchargées ou si le jouet n'est pas utilisé pendant un temps prolongé, retirer les piles !
- Ne pas mettre les bornes d'alimentation en court-circuit !
- Nous recommandons l'utilisation de piles alcalines.
- Utiliser uniquement des piles du type prescrit ou d'un type équivalent.
- Toujours remplacer toutes les piles en même temps et non pas individuellement.



Les produits marqués de ce symbole doivent être éliminés de la manière suivante : Ne jetez jamais les composants électriques de ce jeu dans la poubelle normale, mais déposez-les dans un centre de tri destiné aux appareils électriques usagés. Renseignez-vous auprès de la mairie sur l'élimination appropriée de ces déchets.

Anweisung vor Gebrauch lesen, befolgen und nachschlagebereit halten.

Der Filzstift ist nicht aus Textilien auswaschbar!

Das Gerät nicht direkter Sonnenbestrahlung oder einer anderen Hitzequelle aussetzen.

Das Gerät darf nicht auseinandergenommen werden.

Zur Reinigung bitte die Oberfläche mit einem trockenen oder leicht feuchten Tuch abwischen.

Farbliche und technische Abweichungen bleiben vorbehalten.

Batterien:

Xoomy® wird mit drei Batterien der Größe LR03 (AAA) 1,5 V oder vergleichbaren wiederaufladbaren Batterien betrieben. Batterien werden nicht mitgeliefert.

Anleitung zum Einlegen der Batterien siehe Seite 8 + 9.

- Nicht wiederaufladbare Batterien dürfen auf keinen Fall wieder aufgeladen werden!
- Aufladbare Batterien dürfen nur unter Aufsicht von Erwachsenen geladen werden!
- Aufladbare Batterien sind aus dem Spielzeug herauszunehmen, bevor sie geladen werden!
- Ungleiche Batterietypen oder neue und gebrauchte Batterien dürfen nicht zusammen verwendet werden!
- Batterien gemäß den Polungszeichen „+“ und „-“ korrekt einlegen!
- Wenn die Batterien entladen sind oder wenn das Spielzeug längere Zeit nicht benutzt wird, müssen die Batterien entfernt werden!
- Die Anschlussklemmen dürfen nicht kurzgeschlossen werden!
- Wir empfehlen die Verwendung von Alkalibatterien.
- Nur Batterien des vorgegebenen Typs oder eines gleichwertigen Typs verwenden.
- Ersetzen Sie immer alle Batterien gleichzeitig, nicht nur einzelne.



Mit diesem Symbol gekennzeichnete Produkte sollen auf folgende Art entsorgt werden: Werfen Sie die elektrischen Bestandteile des Spiels nicht in den Hausmüll, sondern geben Sie sie in der Rückgabestelle für Elektroaltgeräte ab. Erkundigen Sie sich in Ihrer Gemeinde nach den durch die kommunalen Entsorger zur Verfügung gestellten Möglichkeiten der Rückgabe oder Sammlung von Altgeräten.

© 2021

www.ravensburger.com

Ravensburger Verlag GmbH · Postfach 24 60 · D-88194 Ravensburg
Distr. CH: Carlit + Ravensburger AG · Grundstr. 9 · CH-5436 Würenlos



Norme di sicurezza:

Prima dell'utilizzo, leggere le istruzioni, seguirle e tenerle a portata di mano.

Il pennarello può macchiare e non è lavabile dai tessuti!

Non esporre l'apparecchio ai raggi solari o ad altre fonti di calore esterni.

Non cercare di aprire o smontare l'apparecchio.

Per pulire l'apparecchio, strofinare la superficie esclusivamente con un panno asciutto o leggermente inumidito.

I colori e le forme del prodotto potrebbero leggermente variare da quanto illustrato sulla confezione.

Batterie:

Xoomy funziona con 3 pile ministilo LR03 (AAA) 1,5 V. o con un tipo di batterie ricaricabili equivalente. Le pile non vengono fornite con la confezione e devono essere acquistate. Per l'inserimento delle pile vedi pag. 8 + 9.

- Non cercare mai di ricaricare le batterie non ricaricabili!
- Le batterie ricaricabili devono essere ricaricate solo sotto la supervisione di un adulto!
- Rimuovere le batterie ricaricabili dal giocattolo prima di ricaricarle!
- Non utilizzare contemporaneamente batterie vecchie e nuove o diversi tipi di batterie!
- Nell'inserire le batterie fare attenzione alla corretta polarità indicata dai simboli "+" e "-".
- Rimuovere le batterie quando queste sono scariche o se il giocattolo non viene utilizzato per un periodo di tempo prolungato!
- Non cortocircuitare i morsetti!
- Raccomandiamo l'utilizzo di batterie alcaline.
- Utilizzare solo le batterie raccomandate o batterie equivalenti.
- Sostituire sempre tutte e non solo singole batterie.



Questo simbolo, riportato sul prodotto o sulla confezione, indica che deve essere smaltito nel seguente modo: Qualsiasi gioco che incorpora componenti elettrici ed elettronici non deve essere gettato nella pattumiera, ma consegnato presso un apposito punto di raccolta per vecchi apparecchi elettrici. Il vostro comune di residenza potrà indicarvi le modalità per il corretto smaltimento di questi prodotti.

Ravensburger S.r.l. - Via Enrico Fermi, 20 - I-20057 Assago (MI)



Veiligheidsaanwijzingen:

Handleiding voor gebruik lezen, opvolgen en bij de hand houden.

De viltstift is niet uitwasbaar!

Het apparaat niet blootstellen aan directe zonnestraling of een andere warmtebron.

Het apparaat mag niet uit elkaar gehaald worden.

Voor het schoonmaken het oppervlak afvegen met een droge of licht vochtige doek.

Afwijkingen in kleur en techniek voorbehouden.

Batterijen:

Xoomy® werkt op LR03 (AAA) 1,5 V batterijen of vergelijkbare oplaadbare batterijen.

Batterijen zijn niet inbegrepen. Handleiding voor het inleggen van de batterijen zie pag. 8 + 9.

- Niet-oplaadbare batterijen mogen niet worden opgeladen!
- Oplaadbare batterijen mogen alleen onder toezicht van volwassenen worden opgeladen!
- Oplaadbare batterijen moeten uit het speelgoed worden genomen voordat ze opgeladen worden!
- Verschillende soorten batterijen of nieuwe en oude batterijen mogen niet worden gecombineerd!
- Batterijen overeenkomstig de pooltekens "+" en "-" in het batterijvak plaatsen!
- Wanneer de batterijen leeg zijn of het speelgoed voor langere tijd niet wordt gebruikt, batterijen verwijderen!
- De aansluitpolen niet kortsluiten!
- Wij bevelen het gebruik van alkalibatterijen aan.
- Uitsluitend aanbevolen type batterijen of vergelijkbaar type gebruiken.
- Alle batterijen gelijktijdig vervangen, nooit slechts enkele.



Producten die dit symbool dragen moeten op de volgende wijze verwijderd worden: De elektrische onderdelen van dit spel mogen niet bij het huisvuil gedaan worden maar moeten worden afgegeven bij een verzamelpunt voor elektrische apparaten. Vraag hier desnoods naar bij de gemeente waar u woont.

Ravensburger B.V. · Postbus 289 · NL-3800 AG Amersfoort
Ravensburger NV/SA · BITM Atomiumsquare Box 357 · B-1020 Brussel · Bruxelles

Read the instructions before use, follow them and keep them for reference.
Be careful not to expose textile to the felt tip pen, as the stain may not be removed once washed!
Do not expose the device to direct sunlight or other heat sources.
Do not take the device apart. To clean the device, wipe the surface with a dry or slightly damp cloth.

Colours and designs may vary slightly.

Batteries:

Xoomy® is powered by LR03 (AAA) 1.5 V batteries or comparable rechargeable ones. Batteries are not supplied. Instructions for inserting the batteries can be found on page 8 + 9.

- Non-rechargeable batteries must not be recharged!
- Rechargeable batteries may only be charged under adult supervision.
- Rechargeable batteries must be removed from the toy before being charged.
- Different types of batteries or new and used batteries are not to be mixed!
- Insert the batteries in the correct "+" and "-" positions.
- Remove the batteries when they are empty or if the unit is not going to be used for a long period of time.
- The supply terminals must not be short-circuited.
- We recommend the use of alkaline batteries.
- Only use batteries of the same or similar type.
- Always replace all the batteries at the same time, not just singly.



Dispose of any items marked with this symbol as follows:
Do not put any of the game's electronic components in your household waste, but take them to the appropriate collection point at your local waste disposal site. Please contact your council for further details.

Lea las instrucciones antes de su uso, y guárdelas por si vuelven a hacerle falta.
El rotulador no es lavable.
No colocar el aparato a la luz directa del sol ni cerca de fuentes de calor.
El aparato no debe ser desmontado.
Para la limpieza de la superficie utilizar un paño seco o ligeramente humedecido.

Los colores y el diseño del producto pueden variar ligeramente respecto a las ilustraciones de la caja.

Alimentación:

Xoomy® utiliza pilas de tamaño de 1,5 voltios o pilas recargables equivalentes.
La colocación de las pilas ha de realizarla un adulto. Instrucciones para la instalación de las pilas: ver página 8 + 9.

- Las pilas no recargables no pueden recargarse en ningún caso.
- Las pilas recargables deben recargarse bajo la supervisión de un adulto.
- Retirar las pilas del juguete para su recarga.
- No mezclar pilas ya usadas con pilas nuevas.
- Colocar las pilas correctamente siguiendo su simbología de + y -.
- Quitar las pilas si están agotadas o si no se va a usar el juguete durante un largo tiempo.
- No cortocircuitar los bornes de las pilas.
- Recomendamos el uso de pilas alcalinas.
- Utilizar sólo pilas del tipo recomendado o de un tipo equivalente.
- Sustituir siempre todas las pilas al mismo tiempo, no hacerlo por separado.



Los productos marcados con este símbolo han de ser eliminados de la siguiente manera: No tire al cubo de la basura los elementos eléctricos, llévelos a un centro de reciclaje. Consulte con las autoridades locales pertinentes para informarse sobre la devolución o recogida de aparatos eléctricos antiguos.